

## Robinete de retur fără presetare

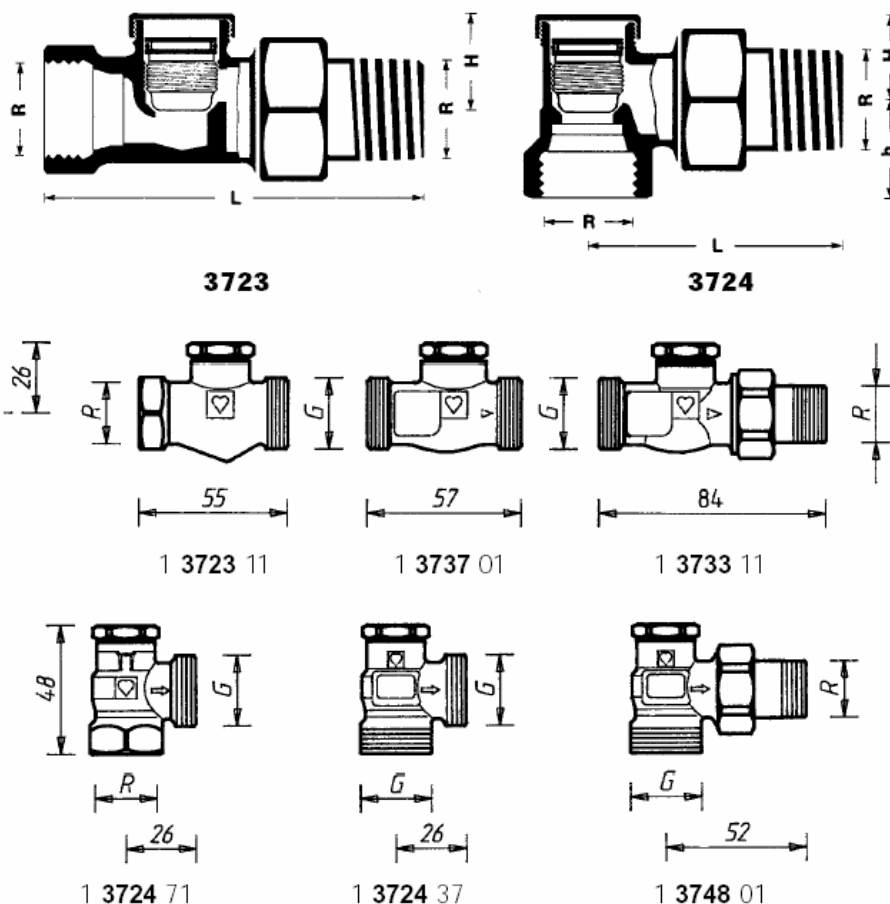

Execuții speciale

R = R 1/2"  
 G = G 3/4"

Cod articol	Execuție	R branșament	Ø branșament	L	H	h	Cod de comandă	Dimensiuni de montaj în mm Coduri de comandă
<b>3723</b>	Model drept	3/8"	12	74	28	-	1 3723 40	
		1/2"	15	82	28	-	1 3723 41	
		3/4"	18	95	27	-	1 3723 42	
<b>3724</b>	Model colț	3/8"	12	47	20	2	1 3724 40	
		1/2"	15	52	20	25	1 3724 41	
		3/4"	18	60	21	27	1 3724 42	

Toate modelele sunt livrate în execuție nichelată și reprezintă modele universale cu mufă specială pentru țeava filetată și branșarea cu seturi de racordare.

Execuții

### HERZ-RL-1-Robinete cu execuții speciale, dimensiune 1/2"

1 3723 11	model drept, mufă universală x filet exterior G 3/4", etanșare conică
1 3737 01	model drept, 2 x filet exterior G 3/4", etanșare conică
1 3733 11	model drept, branșament pentru radiator etanșare conică, racord țeavă filet exterior G 3/4"
1 3724 71	model de colț, mufă universală x filet exterior G 3/4", etanșare conică
1 3724 37	model de colț, 2 x filet exterior G 3/4", etanșare conică
1 3748 01	model de colț, branșament pentru radiator etanșare conică, racord țeavă filet exterior G 3/4"

HERZ-RL-1  
 Execuții speciale

Rezervat dreptul de a efectua  
 modificări ca urmare a  
 evoluțiilor tehnice.

<p>Temperatură maximă de exploatare 110 °C  Presiune maximă de exploatare 10 bar</p> <p>Calitatea apei calde corespunde cerințelor din ÖNORM H 5195, respectiv din directiva VDI 2035.</p> <p>În cazul utilizării de seturi de racordare HERZ pentru țevi din cupru și oțel este necesară respectarea datelor corespunzătoare referitoare la temperatura și presiunea admisă conform reglementărilor din EN 1254-2:1998 conform tabelului 5. La racordurile pentru țevi din material plastic se aplică temperatura maximă de exploatare de 80 °C și presiunea maximă de exploatare de 4 bar, în măsura în care sunt admise de către producătorul țevilor.</p>	<p><b>Date de exploatare</b></p> <p><b>Set de racordare HERZ</b></p>																																							
<p>Instalații de încălzire a apei.</p> <p>Prin montarea robinetului de retur este posibilă blocarea racordului de retur al radiatorului. Astfel, la închiderea simultană a robinetului de tur (robinetul termostatic cu poziție de „0”) este posibilă demontarea radiatorului, cu instalația aflată sub presiune. În acest caz este posibilă efectuarea lucrărilor de service sau a celor la nivelul peretelui din spatele radiatorului (tapetare, aplicare de faianță) fără a fi necesară oprirea întregii instalații.</p> <p>În situația în care este necesară o prestare a robinetului de retur sau alimentarea și golirea radiatorului sau a instalației prin intermediul robinetului de retur, se recomandă montarea robinetului de retur HERZ-RL-5.</p>	<p><b>Domeniu de utilizare</b></p>																																							
<p>Racord metalic țevă 6210 cu etanșare conică gata montat.  Se recomandă utilizare cheii de montaj HERZ 6680.</p>	<p><b>Racord radiator</b></p>																																							
<p>Possibilitatea de utilizare în locul racordului pentru radiator și la nivelul filetelui exterior G ¾”.</p> <table border="0"> <tr> <td><b>6210</b></td> <td>1/2"</td> <td>Racord metalic de țevă, lungimi de execuție 26 respectiv 35 mm.</td> </tr> <tr> <td><b>6211</b></td> <td>1/2"</td> <td>Racord redus, 1/2" x 3/8".</td> </tr> <tr> <td><b>6213</b></td> <td>3/8"</td> <td>Racord redus, 3/8" x 1/2".</td> </tr> <tr> <td><b>6218</b></td> <td>3/8"-3/4"</td> <td>Niplu cu filet lung, fără piuliță, poate fi ajustat pentru compensarea diferențelor față de dimensiunile de montaj. Lungimi de execuție 3/8" x 40; 1/2" x 39, 42 respectiv 76; 3/4" x 70 mm.</td> </tr> <tr> <td><b>6218</b></td> <td>1/2"</td> <td>Niplu cu filet, fără piuliță, lungimi de execuție 36, 48 respectiv 76 mm.</td> </tr> <tr> <td><b>6235</b></td> <td>3/8"-3/4"</td> <td>Conexiune pentru lipire, 3/8" x 12; 1/2" x 12, 15 respectiv 18; 3/4" x 18 mm.</td> </tr> <tr> <td><b>6249</b></td> <td>3/8"-3/4"</td> <td>Cot pentru racord metalic de țevă, fără piuliță, etanșare conică.</td> </tr> <tr> <td><b>6274</b></td> <td>G 3/4</td> <td>Set de racord pentru țevi din cupru și din oțel cu perete subțire, pentru un diametru exterior al țevii de 8, 10, 12, 14, 15, 16, 18 mm.</td> </tr> <tr> <td><b>6275</b></td> <td>G 3/4</td> <td>Set de racord cu etanșare moale pentru țevi din cupru și din oțel cu perete subțire, recomandat în special pentru țevi dure din oțel superior și țevi cu suprafețe dure galvanice. Pentru un diametru exterior al țevii 12, 14, 15 mm.</td> </tr> <tr> <td><b>6098</b></td> <td>G 3/4</td> <td>Set de racord PE-X-, PB- și țevi de racordare din material plastic.</td> </tr> </table> <p>Pot fi utilizate la nivelul mufei robinetelor:</p> <table border="0"> <tr> <td><b>6219</b></td> <td>1/2"-3/4"</td> <td>Mufă redusă, alamă, pentru îmbinare țevă / robinet, filet interior (țevă) x filet exterior (robinet), 1" x 1/2", 1 1/4" x 1/2", 1" x 3/4", 1 1/4" x 3/4".</td> </tr> <tr> <td><b>6066</b></td> <td>M 22 x 1,5</td> <td>Racord pentru țevă din material plastic pentru țevi PE-X, PB și țevi de racordare din material plastic, utilizare cu adaptor 1 <b>6272</b> 01 (R 1/2 x M 22 x 1,5).</td> </tr> <tr> <td><b>6098</b></td> <td>G 3/4</td> <td>Racord pentru țevă din material plastic pentru țevi PE-X, PB și țevi de racordare din material plastic, utilizare cu adaptor 1 <b>6266</b> 01 (R 1/2 x G 3/4).</td> </tr> </table> <p>Dimensiunile țevilor corespunzătoare racordurilor din material plastic sunt menționate în programul de livrare HERZ.</p>	<b>6210</b>	1/2"	Racord metalic de țevă, lungimi de execuție 26 respectiv 35 mm.	<b>6211</b>	1/2"	Racord redus, 1/2" x 3/8".	<b>6213</b>	3/8"	Racord redus, 3/8" x 1/2".	<b>6218</b>	3/8"-3/4"	Niplu cu filet lung, fără piuliță, poate fi ajustat pentru compensarea diferențelor față de dimensiunile de montaj. Lungimi de execuție 3/8" x 40; 1/2" x 39, 42 respectiv 76; 3/4" x 70 mm.	<b>6218</b>	1/2"	Niplu cu filet, fără piuliță, lungimi de execuție 36, 48 respectiv 76 mm.	<b>6235</b>	3/8"-3/4"	Conexiune pentru lipire, 3/8" x 12; 1/2" x 12, 15 respectiv 18; 3/4" x 18 mm.	<b>6249</b>	3/8"-3/4"	Cot pentru racord metalic de țevă, fără piuliță, etanșare conică.	<b>6274</b>	G 3/4	Set de racord pentru țevi din cupru și din oțel cu perete subțire, pentru un diametru exterior al țevii de 8, 10, 12, 14, 15, 16, 18 mm.	<b>6275</b>	G 3/4	Set de racord cu etanșare moale pentru țevi din cupru și din oțel cu perete subțire, recomandat în special pentru țevi dure din oțel superior și țevi cu suprafețe dure galvanice. Pentru un diametru exterior al țevii 12, 14, 15 mm.	<b>6098</b>	G 3/4	Set de racord PE-X-, PB- și țevi de racordare din material plastic.	<b>6219</b>	1/2"-3/4"	Mufă redusă, alamă, pentru îmbinare țevă / robinet, filet interior (țevă) x filet exterior (robinet), 1" x 1/2", 1 1/4" x 1/2", 1" x 3/4", 1 1/4" x 3/4".	<b>6066</b>	M 22 x 1,5	Racord pentru țevă din material plastic pentru țevi PE-X, PB și țevi de racordare din material plastic, utilizare cu adaptor 1 <b>6272</b> 01 (R 1/2 x M 22 x 1,5).	<b>6098</b>	G 3/4	Racord pentru țevă din material plastic pentru țevi PE-X, PB și țevi de racordare din material plastic, utilizare cu adaptor 1 <b>6266</b> 01 (R 1/2 x G 3/4).	<p><b>Possibilități suplimentare de racordare</b></p> <p>Codurile de comandă sunt menționate în gama de produse HERZ.</p>
<b>6210</b>	1/2"	Racord metalic de țevă, lungimi de execuție 26 respectiv 35 mm.																																						
<b>6211</b>	1/2"	Racord redus, 1/2" x 3/8".																																						
<b>6213</b>	3/8"	Racord redus, 3/8" x 1/2".																																						
<b>6218</b>	3/8"-3/4"	Niplu cu filet lung, fără piuliță, poate fi ajustat pentru compensarea diferențelor față de dimensiunile de montaj. Lungimi de execuție 3/8" x 40; 1/2" x 39, 42 respectiv 76; 3/4" x 70 mm.																																						
<b>6218</b>	1/2"	Niplu cu filet, fără piuliță, lungimi de execuție 36, 48 respectiv 76 mm.																																						
<b>6235</b>	3/8"-3/4"	Conexiune pentru lipire, 3/8" x 12; 1/2" x 12, 15 respectiv 18; 3/4" x 18 mm.																																						
<b>6249</b>	3/8"-3/4"	Cot pentru racord metalic de țevă, fără piuliță, etanșare conică.																																						
<b>6274</b>	G 3/4	Set de racord pentru țevi din cupru și din oțel cu perete subțire, pentru un diametru exterior al țevii de 8, 10, 12, 14, 15, 16, 18 mm.																																						
<b>6275</b>	G 3/4	Set de racord cu etanșare moale pentru țevi din cupru și din oțel cu perete subțire, recomandat în special pentru țevi dure din oțel superior și țevi cu suprafețe dure galvanice. Pentru un diametru exterior al țevii 12, 14, 15 mm.																																						
<b>6098</b>	G 3/4	Set de racord PE-X-, PB- și țevi de racordare din material plastic.																																						
<b>6219</b>	1/2"-3/4"	Mufă redusă, alamă, pentru îmbinare țevă / robinet, filet interior (țevă) x filet exterior (robinet), 1" x 1/2", 1 1/4" x 1/2", 1" x 3/4", 1 1/4" x 3/4".																																						
<b>6066</b>	M 22 x 1,5	Racord pentru țevă din material plastic pentru țevi PE-X, PB și țevi de racordare din material plastic, utilizare cu adaptor 1 <b>6272</b> 01 (R 1/2 x M 22 x 1,5).																																						
<b>6098</b>	G 3/4	Racord pentru țevă din material plastic pentru țevi PE-X, PB și țevi de racordare din material plastic, utilizare cu adaptor 1 <b>6266</b> 01 (R 1/2 x G 3/4).																																						

Modelele universale sunt prevăzute cu mufe speciale. În funcție de opțiune este posibilă utilizarea unei țevi filetate sau, prin intermediul unui set de racord, este posibilă conectarea unei țevi calibrate din oțel moale sau din cupru. Setul de racord se va comanda separat.

În cazul robinetelor R=1/2" pentru un diametru exterior al țevii de 10, 12, 14, 16 și 18 mm este necesară utilizarea adaptorului pentru setul de racord cod articol 6272 între robinet și setul de racord.

Țeavă ø D mm	12	10	12	14	15	16	18	18
Robinet R =	3/8"		1/2"				3/4"	
Adaptor cod comandă		1 6272 01	1 6272 01	1 6272 01		1 6272 01	1 6272 11	
Set racord Cod comandă	1 6292 00	1 6284 00	1 6284 01	1 6284 03	1 6292 01	1 6284 05	1 6289 01	1 6292 02

**Racorduri de țeavă  
modele universale**

La montarea țevelor din oțel moale sau din cupru cu set de racord recomandăm utilizarea de manșoane de întărire. Pentru efectuarea unui montaj corespunzător, filetul șurubului de la inelul de fixare, respectiv piulița, precum și inelul de fixare trebuie lubrifiate cu ulei silicic. Vă recomandăm să consultați instrucțiunile de montaj HERZ.

Blocarea se realizează prin intermediul unei tije a robinetului, care se deschide și se închide cu ajutorul cheii multifuncționale 1 6625 00 sau cu o cheie pentru șuruburi cu cap hexagonal înecat SW 8. Deschiderea completă este realizată după aproximativ 3 până la 3,5 rotații.

Garnitura scaunului este metalică, astfel încât nu este expusă uzurii. Tija ventilului este etanșată în exterior cu ajutorul garniturii toroidale. Aceasta garantează până la temperatura de operare menționată ușurința de manevrare și nu necesită intervenții frecvente în scop de întreținere.

Tija este asigurată împotriva unei rotiri accidentale, fiind acoperită în mod suplimentar cu un capac metalic cu filet.

**Elemente specifice  
de construcție**

Curba	HERZ-RL-1	K <sub>vs</sub>	Valoare Zeta în funcție de țeavă conform DIN 2440
1	3723 – 3/8"	1,5	17
2	3723 – 1/2"	1,9	29
3	3723 – 3/4"	2,0	86
4	3724 – 3/8"	2,15	8
5	3724 – 1/2"	2,6	15
	3724 – 3/4"	2,6	51

**Valori k<sub>vs</sub> și  
Zeta**

1 6625 00 Cheie multifuncțională pentru presetare  
1 6680 00 Cheie de montaj pentru racorduri

**Accesorii**

# HERZ Standard Diagram

HERZ-RL-1

Art. No. 3723 • 3724

Dim. DN 10, R=3/8" • DN 15, R=1/2" • DN 20, R=3/4"

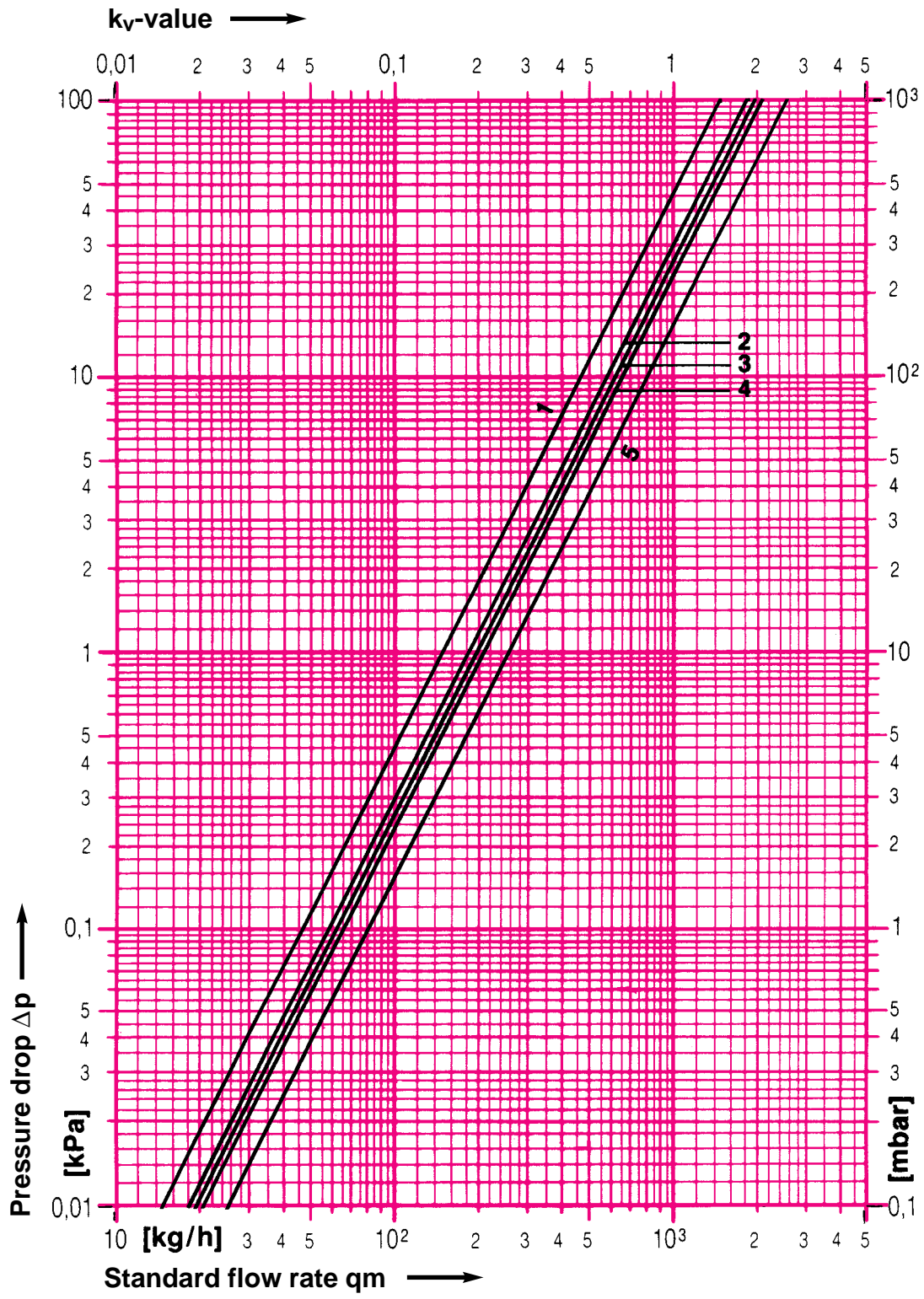

We reserve the right to make modifications.

HERZ Armaturen

Richard-Strauss-Straße 22 • A-1230 Wien

